

0,0	START
4,3	BONINNE
0,3	NAMUR 3X
0,5	SAMBREVILLE
8,5	CHARLEROI
6,1	CP 1
0,4	CHARLEROI
0,4	THY LE CHATEAU
2,1	MARBAIX LA TOUR
0,3	
0,5	LOBBES

→

2,0	
1,2	CHEMIN DU BOIS CAYET
2,1	CHARLEROI
0,6	
1,8	METTET
2,1	FLORENNES
4,5	FRAIRE
2,2	
2,8	
1,6	CHARLEROI
1,5	ANDERLUES

1,5	MARCHOVELETTE
0,7	
0,5	PROFONDEVILLE
2,1	
7,0	ANTHEE
4,9	
8,8	
0,1	
0,2	
0,1	CP 2 THUIN
0,8	BIENNE LEZ HAPPART





1,8	NAMUR
1,3	NAMUR
0,5	SAMBREVILLE
0,8	BOIS DE VILLERS
2,7	METTET
0,1	
0,6	PRY
2,4	RUE FROIDE
0,4	
4,7	
0,7	ROUVEROY

2,0	ROUVEROY	
90,5		
2,6		
106		
3,0		
117,2		
1,5	NIVELLES	
131,7		
1,1	WAVRE	
145,6		
0,2	RUE DE VILLERS LA VILLE	
154		octa +
1,6		
157,8		
0,9		
170,2		
1,8	SOMBREFFE	
175		
7,2		
189,4		
0,9	E 411	
195,8		





4,7	ROUVEROY	
95,2		
0,5		
106,5		
7,8	NIVELLES	
125		
9,7		
141,4		
1,5	NIVELLES	
147,1		
0,7	VILLERS LA VILLE	
154,5		
2,2		
160		
2,3	TOUTES DIRECTIONS	
172,5		
1,6	BRASSERIE	
176,6		
4,1	RUE DES TRAPPES CP 4	
193,5		
0,2	E 411	
196		

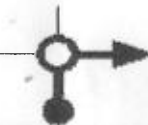
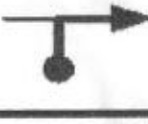
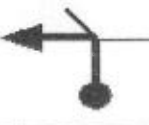

4,4	ROUVEROY	
99,6		
1,0		
107,5		
2,2	NIVELLES	
127,2		
1,6	NAMUR	
143		
6,1	STADE FLAMEN	
153,2		
1,5		
156		
7,0		
167		
0,4	WALHAIN	
172,9		
2,6		
179,2		
1,2	RUE D'ORTEY	
194,7		
1,3	BRUXELLES	
197,3		

3,8	HAULCHIN	
103,4		
6,7		
114,2		
3,0	SENEFFE 3X	
130,2		
1,5		
144,5		
0,6	BRUXELLES CP 3	
153,8		
0,2		
156,2		
2,3		
169,3		
0,3	GEMBLoux	
173,2		
3,0	NAMUR	
182,2		
0,2	RUE PHILIPPOT	
194,9		
1,8	LA BRUYERE	
199		

0,6	LA BRUYERE	
199,7		
3,0	PERWEZ	
204		
0,6	BOSCAILLES	
208,1		
0,7		
211,4		

0,8		
200,5		
0,9		
204,9		
1,2		
209,3		
0,5		
211,9		

0,3		
200,8		
1,4	WARISOULX	
206,3		
1,0		
210,3		
1,7	NAMECHE	
213,6		

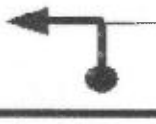
0,3		
201		
1,2	DHUY	
207,5		
0,4		
210,7		
0,3	END	
214		

Ceci n'est pas une épreuve de vitesse mais une randonnée touristique.  
Les participants doivent respecter les règles de circulation en vigueur.

Dit is geen snelheidswedstrijd maar een toeristische uitstap.  
De deelnemers dienen zicht te houden aan de geldende verkeersregels.

**Dernier retour/Laatste aankomst : samedi/zaterdag : 17:00 dimanche/zondag : 16:30**

M.C. Bike & Trike Belgium GSM: 0477 430 274